



GRUPO DUCHA G.O MONOMANDO CON REGADERA 32GDU0281



ESPECIFICACIONES

* IDENTIFICACIÓN DEL PRODUCTO

- Producto: Grupo Ducha G.O Monomando con Regadera
- Código: 32GDU0281

* CARACTERÍSTICAS TÉCNICAS

- Material: Aleación de cobre
- Acabado: Cromo
- Mandos: Monomando
- Cartucho: Cerámico Ø40 mm

*Adaptable a instalaciones domésticas y comerciales en lugares donde el agua es considerada potable

* INSTALACIÓN

- 1 Orificio 2 Orificios 3 Orificios

* PRESENTACIÓN

TIPO DE EMPAQUE	DIMENSIONES (L x W x H)	PESO UNITARIO	PESO BRUTO
1 UNIDAD POR CAJA	30 x 22 x 12 cm	1.22 Kg	1.50 Kg

GARANTIA
LIMITADA DE POR VIDA

FÁCIL
LIMPIEZA

FP
ecológico
ISO-9001

RIF: J-00084677-4

DIMENSIONES

VISTA FRONTAL

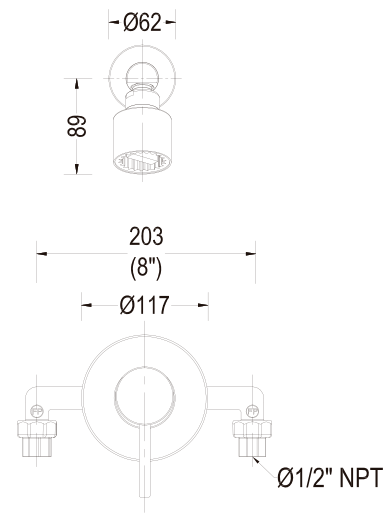

VISTA LATERAL

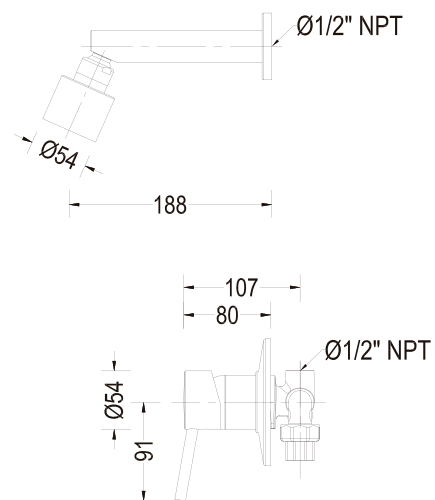

*Medidas expresadas en mm



Fundación Pacífico

www.fundicionpacifico.com