



ESPECIFICACIONES

* IDENTIFICACIÓN DEL PRODUCTO

- Producto: Toallero Anillo Class
- Código: 37TANC00

* CARACTERÍSTICAS TÉCNICAS

- Material: Aleación de Cobre
- Acabado: Cromo

* PRESENTACIÓN

TIPO DE EMPAQUE	DIMENSIONES (L x W x H)	PESO UNITARIO	PESO BRUTO
1 UNIDAD POR BLISTER	30 x 26 x 5,5 cm	0.24 Kg	0.33 Kg
12 BLISTER POR CAJA	43.5 x 30 x 25cm	3.96 Kg	4.46 Kg

GARANTIA
LIMITADA DE POR VIDA

FÁCIL
LIMPIEZA



ISO-9001

RIF: J-00084677-4

DIMENSIONES

VISTA FRONTAL

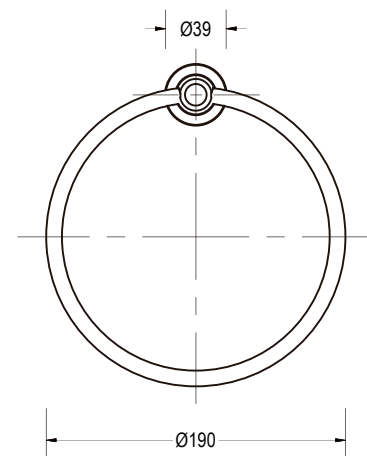

VISTA LATERAL

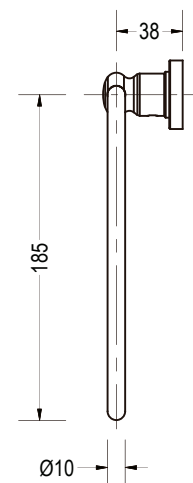

*Disponible en:
- Juego de Accesorios 6 piezas (Sin Repisa) 37ACBC00SR

*Medidas expresadas en mm