



DESCARGA LAVAMANOS Y BIDET CON REJILLA

35ACC615



ESPECIFICACIONES

* IDENTIFICACIÓN DEL PRODUCTO

- Producto: Descarga Lavamanos y Bidet con Rejilla
- Código: 35ACC615

* CARACTERÍSTICAS TÉCNICAS

- Material: Aleación de cobre / Plástico
- Acabado: Cromo

* PRESENTACIÓN

TIPO DE EMPAQUE	DIMENSIONES (L x W x H)	PESO UNITARIO	PESO BRUTO
1 UNIDAD POR BOLSA	35 x 10 cm	0.53 Kg	0.53 Kg

GARANTIA
LIMITADA DE POR VIDA

FÁCIL
LIMPIEZA



ISO-9001

RIF: J-00084677-4

DIMENSIONES

VISTA EN PLANTA

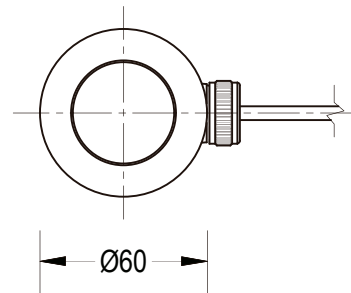

VISTA LATERAL

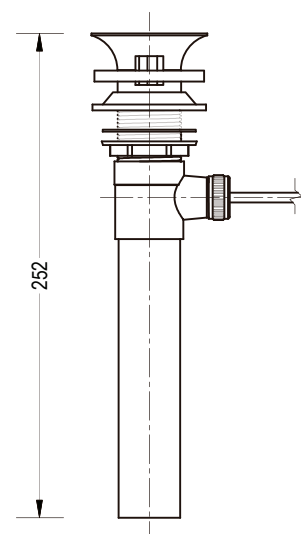

*Medidas expresadas en mm



Fundación Pacífico

www.fundicionpacifico.com