



KIT DE INSTALACIÓN PARA LAVAMANOS

35ACC510



ESPECIFICACIONES

* IDENTIFICACIÓN DEL PRODUCTO

- Producto: Kit de Instalación para Lavamanos
- Código: 35ACC510

* CARACTERÍSTICAS TÉCNICAS

- Material: Aleación de cobre
- Acabado: Cromo

* PRESENTACIÓN

TIPO DE EMPAQUE	DIMENSIONES (L x W x H)	PESO UNITARIO	PESO BRUTO
1 UNIDAD POR CAJA	21 x 15.5 x 9cm	0.9 Kg	1.0 Kg

GARANTIA
LIMITADA DE POR VIDA

FÁCIL
LIMPIEZA



ISO-9001

RIF: J-00084677-4

DIMENSIONES

VISTA FRONTAL

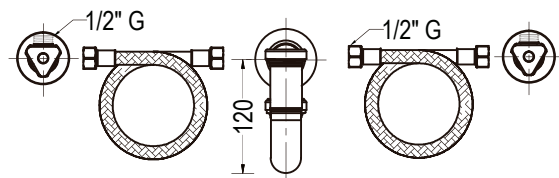

VISTA LATERAL

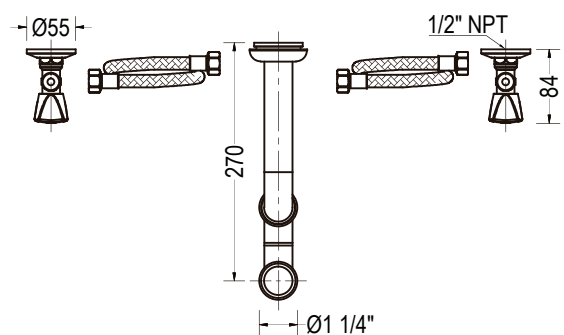

*Medidas expresadas en mm



Fundación Pacífico

www.fundicionpacifico.com