



# LLAVE LAVAMANOS CIERRE AUTOMÁTICO FRONTAL 30GLI200



## ESPECIFICACIONES

### \* IDENTIFICACIÓN DEL PRODUCTO

- **Producto:** Llave Lavamanos Cierre Automático Frontal
- **Código:** 30GLI200

### \* CARACTERÍSTICAS TÉCNICAS

- **Material:** Aleación de cobre
- **Acabado:** Cromo
- **Mandos:** Cierre Automático
- **Cartucho:** Automático
- **Presión de Trabajo:** (8-90) Psi
- **Regulación de Caudal:** (5.4-14) l/min
- **Tiempo de Apertura:** 10 seg  $\pm$ 25%
- **Temperatura Máxima de Trabajo:** 45°C
- **Vida Útil:** 200.000 ciclos

\*Adaptable a instalaciones domésticas y comerciales en lugares donde el agua es considerada potable

### \* INSTALACIÓN

- 1 Orificio    2 Orificios    3 Orificios

### \* PRESENTACIÓN

TIPO DE EMPAQUE	DIMENSIONES (L x W x H)	PESO UNITARIO	PESO BRUTO
1 UNIDAD POR CAJA	20.5 x 20 x 5cm	0.78 Kg	0.90 Kg

GARANTIA  
LIMITADA DE POR VIDA

FÁCIL  
LIMPIEZA



ISO-9001

RIF: J-00084677-4

## DIMENSIONES

### VISTA FRONTAL

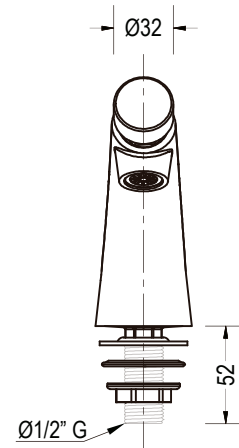

### VISTA LATERAL

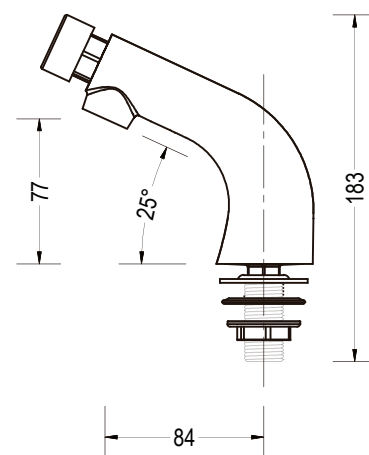

\*Medidas expresadas en mm



Fundación Pacífico

www.fundicionpacifico.com