



LLAVE DE ARRESTO 1/2" x 1/2" 02RP04



ESPECIFICACIONES

* IDENTIFICACIÓN DEL PRODUCTO

- Producto: Llave de arresto 1/2" x 1/2"
- Código: 02RP04

* CARACTERÍSTICAS TÉCNICAS

- Material: Aleación de Cobre
- Acabado: Cromo
- Cartucho: Goma

*Adaptable a instalaciones domésticas y comerciales en lugares donde el agua es considerada potable

* PRESENTACIÓN

TIPO DE EMPAQUE	DIMENSIONES (L x W x H)	PESO UNITARIO	PESO BRUTO
100 UNIDADES POR CAJA	30 x 25 x 13cm	0.15 Kg	15.30 Kg

GARANTIA
LIMITADA DE POR VIDA

FÁCIL
LIMPIEZA



ISO-9001

RIF: J-00084677-4

DIMENSIONES

VISTA FRONTAL

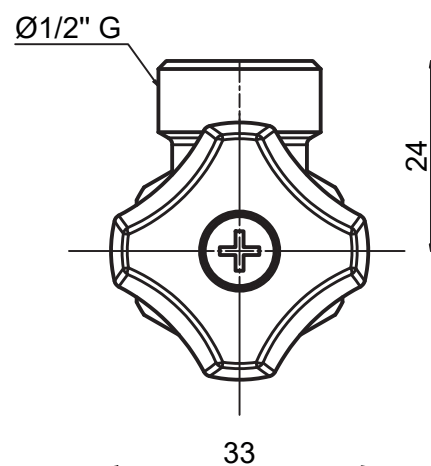

VISTA LATERAL

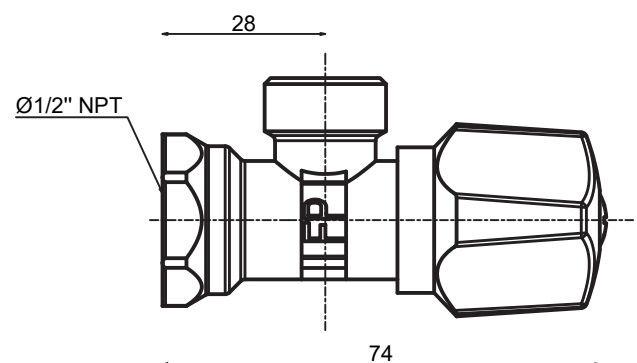

*Medidas expresadas en mm



Fundación Pacífico

www.fundicionpacifico.com