



LLAVE DE PASO 1/2" 02PA51



ESPECIFICACIONES

* IDENTIFICACIÓN DEL PRODUCTO

- Producto: Llave de Paso 1/2"
- Código: 02PA51

* CARACTERÍSTICAS TÉCNICAS

- Material: Aleación de Cobre
- Acabado: Latón
- Cartucho: Goma

* PRESENTACIÓN

TIPO DE EMPAQUE	DIMENSIONES (L x W x H)	PESO UNITARIO	PESO BRUTO
50 UNIDADES POR CAJA	30 x 25 x 13cm	0.19 Kg	9.90 Kg

GARANTIA
LIMITADA DE POR VIDA

FÁCIL
LIMPIEZA



ISO-9001

RIF: J-00084677-4

DIMENSIONES

VISTA FRONTAL

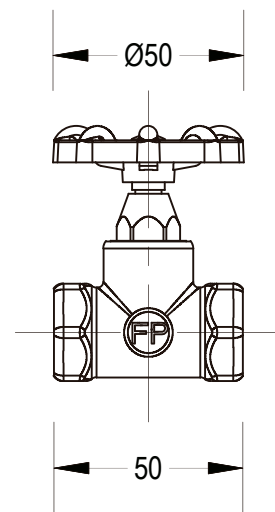

VISTA LATERAL

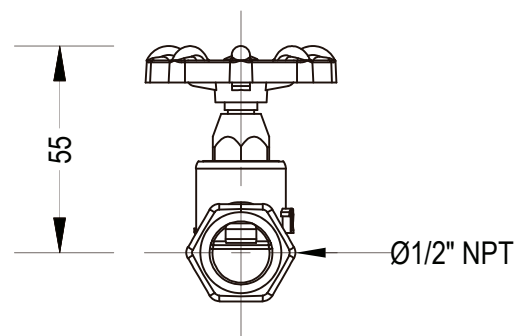

*Medidas expresadas en mm



Fundación Pacífico

www.fundicionpacifico.com