



GRUPO FREGADERO MONOMANDO NOVEL MANGUERA EXTRAÍBLE

02GF20



ESPECIFICACIONES

* IDENTIFICACIÓN DEL PRODUCTO

- **Producto:** Grupo Fregadero Monomando Novel Manguera Extraíble
- **Código:** 02GF20

* CARACTERÍSTICAS TÉCNICAS

- **Material:** Aleación de cobre / Plástico
- **Acabado:** Cromo
- **Mandos:** Monomando
- **Cartucho:** Mezclador Cerámico Ø35 mm

*Adaptable a instalaciones domésticas y comerciales en lugares donde el agua es considerada potable

* INSTALACIÓN

- 1 Orificio 2 Orificios 3 Orificios

* PRESENTACIÓN

TIPO DE EMPAQUE	DIMENSIONES (L x W x H)	PESO UNITARIO	PESO BRUTO
1 UNIDAD POR CAJA	44 x 30.5 x 11 cm	2.70 Kg	3.34 Kg

GARANTÍA
LIMITADA DE POR VIDA

FÁCIL
LIMPIEZA



ISO-9001

RIF: J-00084677-4

DIMENSIONES

VISTA FRONTAL

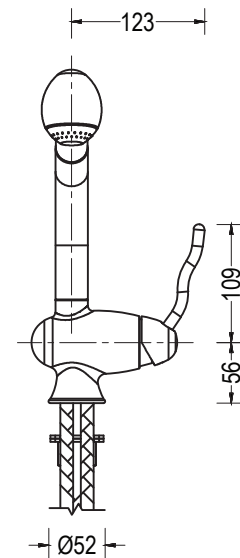

VISTA LATERAL

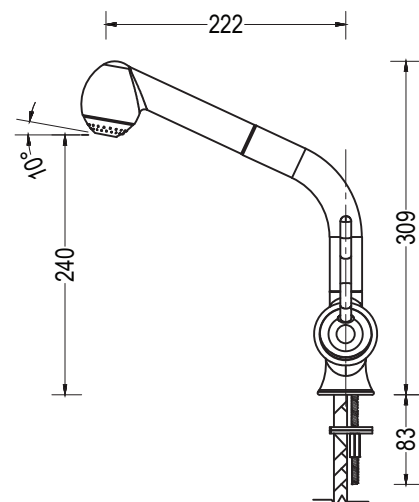

* Medidas expresadas en mm



Fundación Pacífico

www.fundicionpacifico.com