



GRUPO FREGADERO 8" MANILLA CROSS

02GF03-C



ESPECIFICACIONES

* IDENTIFICACIÓN DEL PRODUCTO

- **Producto:** Grupo Fregadero 8" Manilla Cross
- **Código:** 02GF03-C

* CARACTERÍSTICAS TÉCNICAS

- **Material:** Aleación de Cobre
- **Acabado:** Cromo
- **Mandos:** Manillas 8"
- **Cartucho:** Cerámico 1/4 de Vuelta

*Adaptable a instalaciones domésticas y comerciales en lugares donde el agua es considerada potable

* INSTALACIÓN

- 1 Orificio
 2 Orificios
 3 Orificios

* PRESENTACIÓN

TIPO DE EMPAQUE	DIMENSIONES (L x W x H)	PESO UNITARIO	PESO BRUTO
1 UNIDAD POR CAJA	27 x 15.5 x 8.5cm	1.21 Kg	1.37 Kg

GARANTÍA
LIMITADA DE POR VIDA

FÁCIL
LIMPIEZA



ISO-9001

RIF: J-00084677-4

DIMENSIONES

VISTA FRONTAL

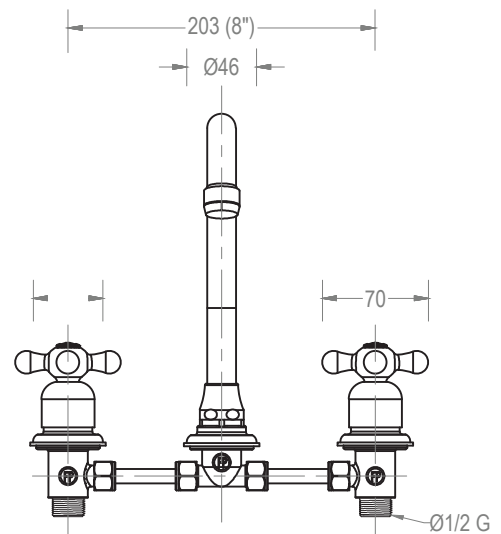

VISTA LATERAL

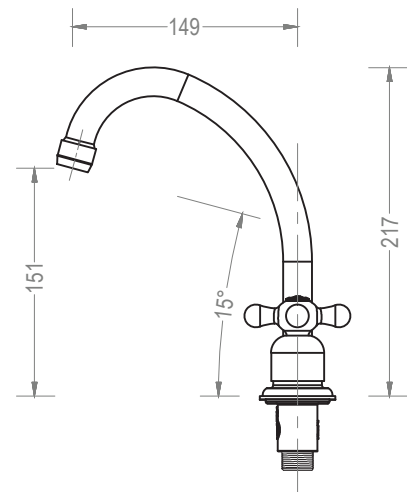

* Medidas expresadas en mm



Fundación Pacífico

www.fundicionpacifico.com